



### Основные материалы

Корпус насоса, Корпус двигателя, Опоры: из бронзы для морской воды В 10  
 Рабочее колесо: нержавеющая сталь AISI 316  
 Вал двигателя: нержавеющая сталь AISI 316L  
 Винты: нержавеющая сталь AISI 316  
 Мех. уплотнение манжетное из нитрила до 2 кВт  
 Мех. уплотнение со стороны двигателя: графит/керамика для мощностей выше 2 кВт  
 Мех. уплотнение со стороны насоса: карбид кремния / карбид кремния

### Исполнение

Погружные насосы из бронзы для морской воды В 10.  
 В-GMV с задвинутым раб. колесом (вихревым)  
 В-GMC с одноканальным рабочим колесом  
 В-GMN с многоканальным рабочим колесом  
 Двойное уплотнение в масляной камере (уплотнение манжетное со стороны двигателя для мощностей до 2 кВт).  
 Подающий патрубок DN 50–65–80.

### Применение

Для перекачивания промышленной воды, технологической воды и стоков в пищевой и морской отраслях.  
 Твердые частицы макс. от 30 до 50 мм.

### Эксплуатационные ограничения

Температура жидкости до 40°C.  
 Макс. глубина погружения: 20 м (с проводом соответствующей длины).  
 Непрерывный режим работы (с водой на минимальном уровне погружения).

### Двигатель

2-х, 4-полюсный индукционный двигатель, 50 Гц  
 Трехфазная модификация: 400 В ±10%  
 400/690 В ±10%

Изоляция класса "H".

Защита IP 68.

Макс. количество пусков: 15 в час с регулярными интервалами

Кабель: H07RN-F, длина 10 м

Для других моделей: обращаться в наш коммерческий отдел.

**Класс энергосбережения IE3.**

### Рабочий диапазон

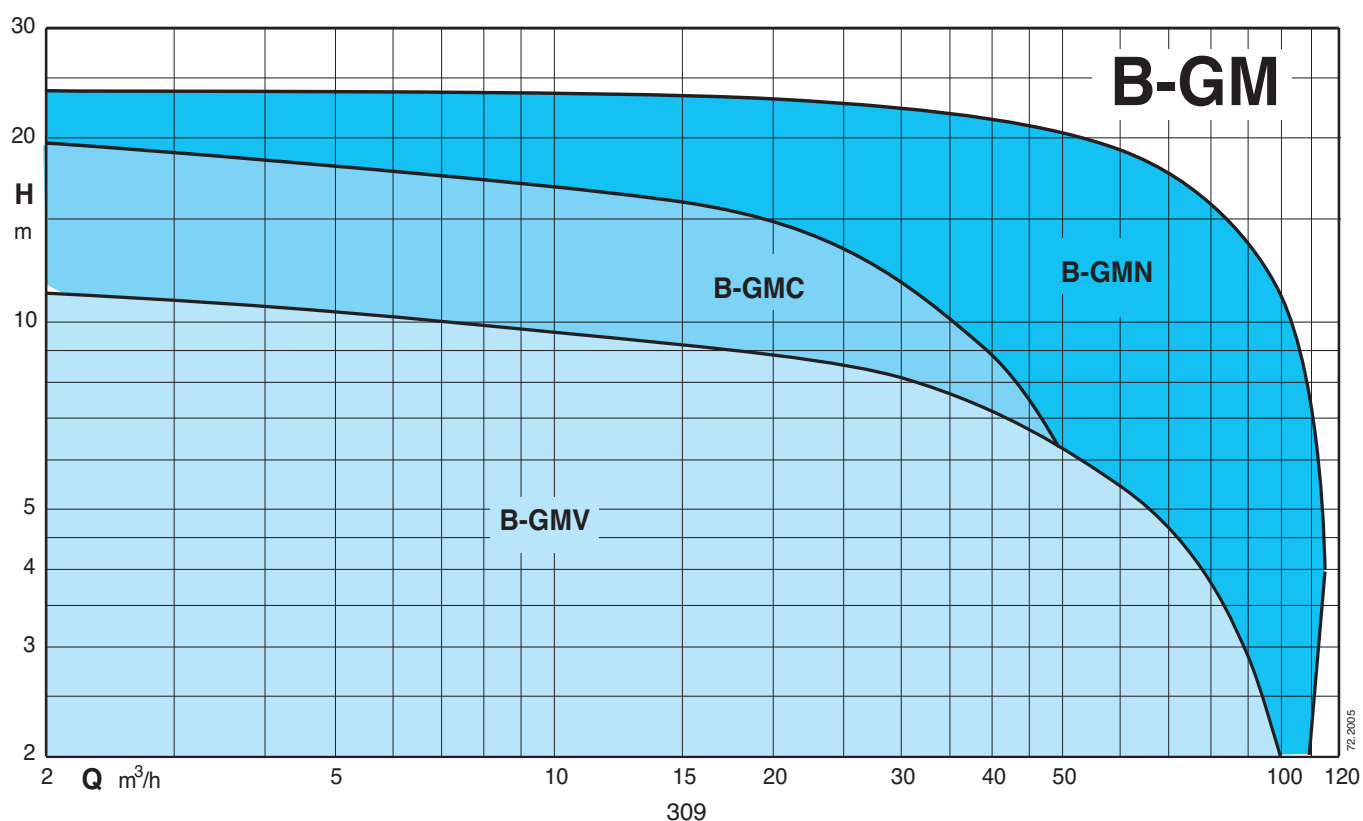

### Тех. характеристики

ТИП	P <sub>2</sub> кВт	I <sub>N</sub> А	Питание	об./мин. 1/min r.p.m.	Пуск	DN мм	Своб. прох. Ø мм	Теплоз- ащита	Датчики контроля просачивания	 ATEX Eex
B-GMV 50-50C/A	1,8	3,5	3~ 400V	2850	прямой	50	50	НЕТ	НЕТ	✓
B-GMV 50-50B/B	1,6	3,1	3~ 400V	2850	прямой	50	50	НЕТ	НЕТ	✓
B-GMV 50-50A/B	2,4	4,5	3~ 400V	2850	прямой	50	50	НЕТ	НЕТ	✓
B-GMV4 50-65C/A	1,1	2,4	3~ 400V	1450	прямой	65	50	НЕТ	НЕТ	✓
B-GMV4 50-65B/A	1,4	2,7	3~ 400V	1450	прямой	65	50	НЕТ	НЕТ	✓
B-GMV4 50-65A/A	1,6	3,1	3~ 400V	1450	прямой	65	50	НЕТ	НЕТ	✓
B-GMV4 50-80B/A	2,3	4,4	3~ 400V	1450	прямой	80	50	НЕТ	НЕТ	✓
B-GMV4 50-80A/A	2,8	3,4	3~ 400V	1450	прямой	80	50	НЕТ	НЕТ	✓
B-GMC 40-65B/A	2,1	3,9	3~ 400V	2850	прямой	65	40	НЕТ	НЕТ	✓
B-GMC 40-65A/A	2,8	5,2	3~ 400V	2850	прямой	65	40	НЕТ	НЕТ	✓
B-GMN 30-65B/A	3,1	5,8	3~ 400V	2850	прямой	65	30	НЕТ	НЕТ	✓
B-GMN 30-65A/A	3,6	6,6	3~ 400V	2850	прямой	65	30	НЕТ	НЕТ	✓
B-GMN 30-80B/A	5	9,1	3~ 400/690V	2850	Y/Δ	80	30	●	●	✓
B-GMN 30-80A/A	6,5	11,8	3~ 400/690V	2850	Y/Δ	80	30	●	●	✓

P<sub>2</sub> Номинальная мощность двигателя

I<sub>N</sub> Номинальная сила тока

● Стандартная

✓ Модификация "ATEX Eex" под заказ

### Характеристические кривые

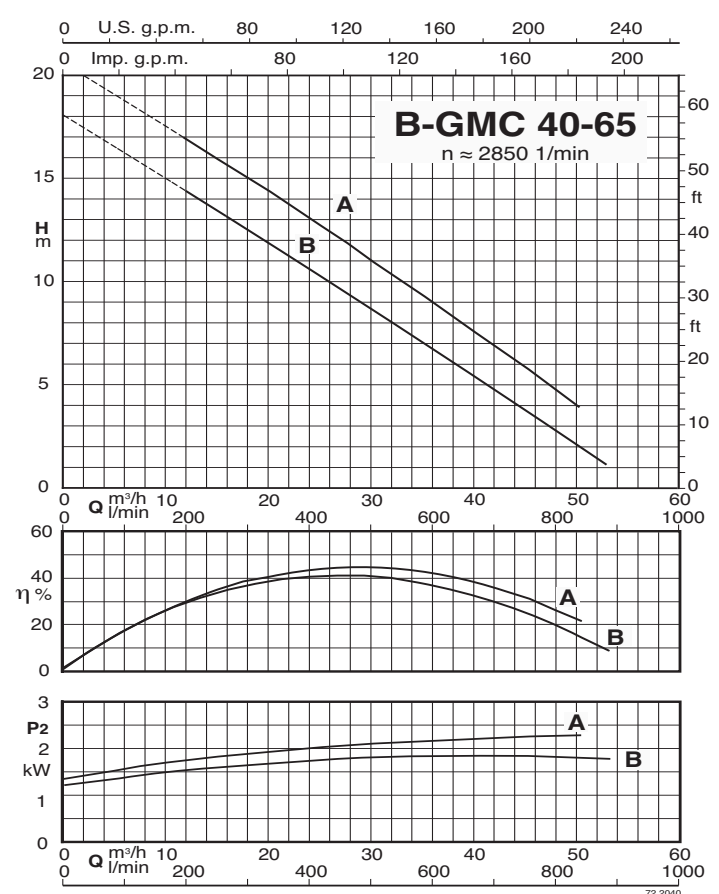
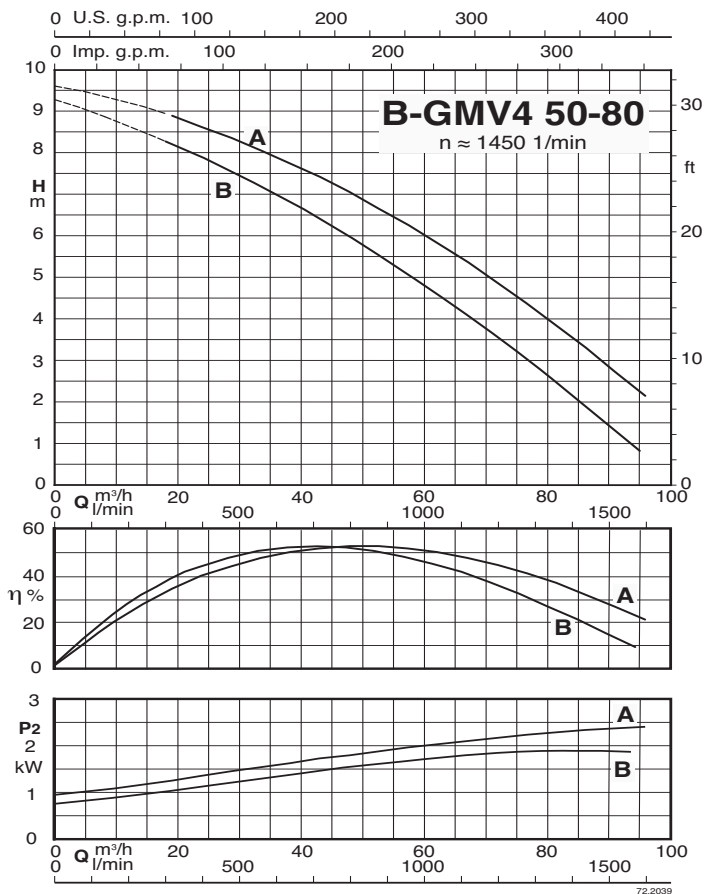
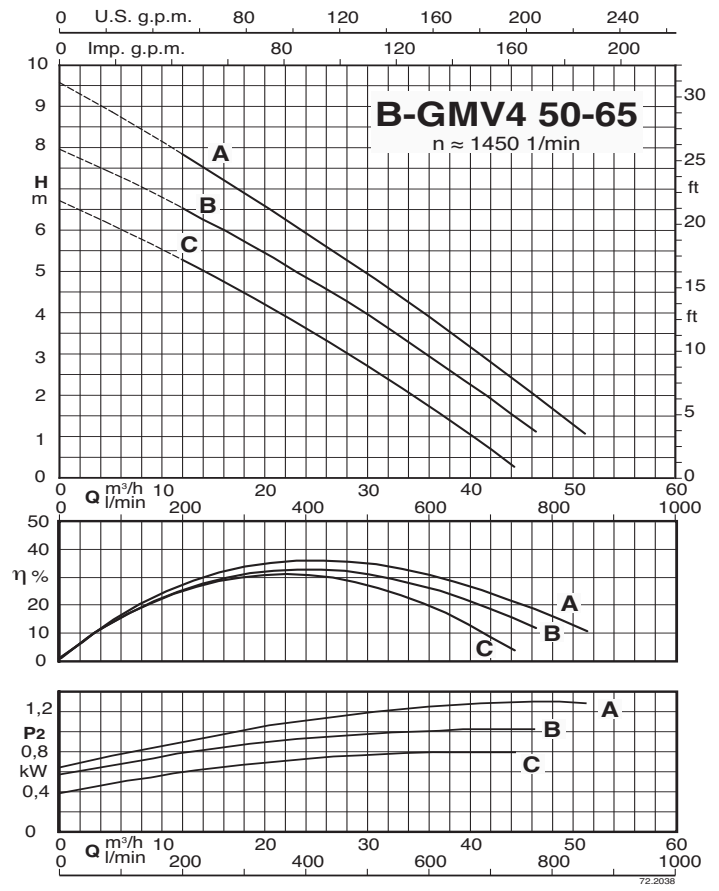
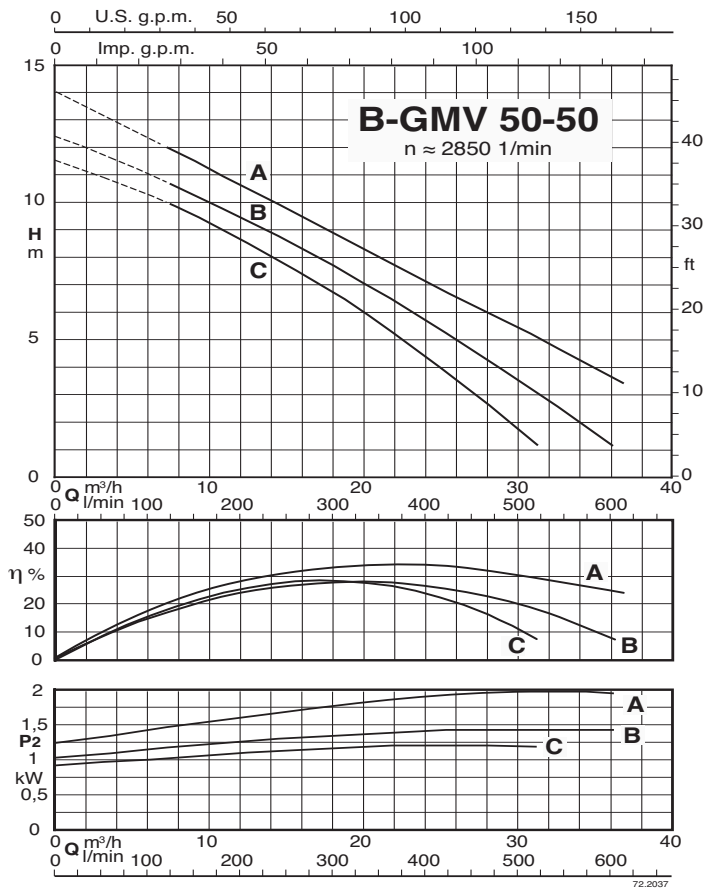

### Характеристические кривые

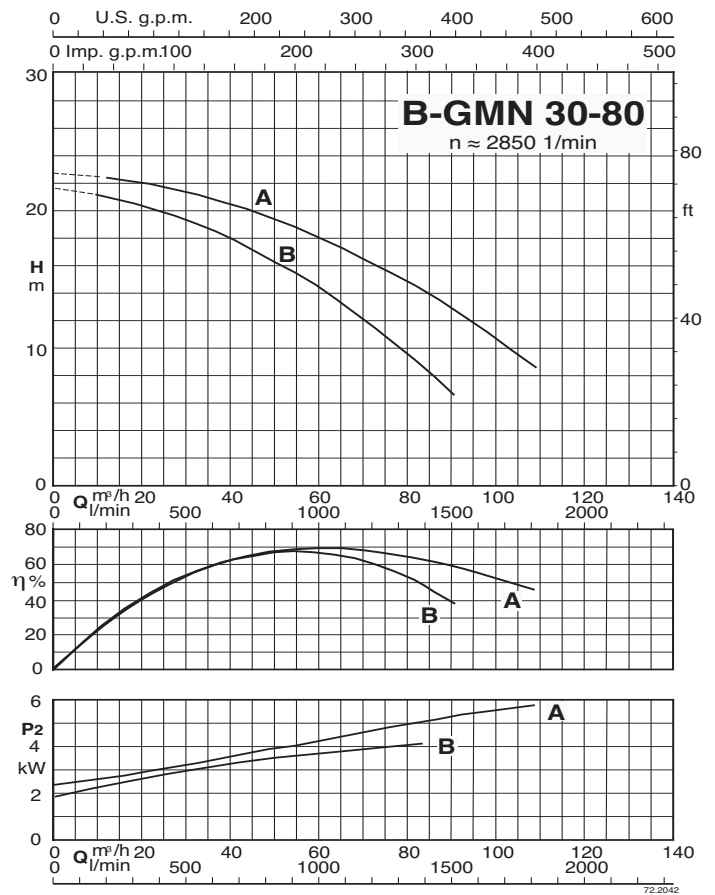
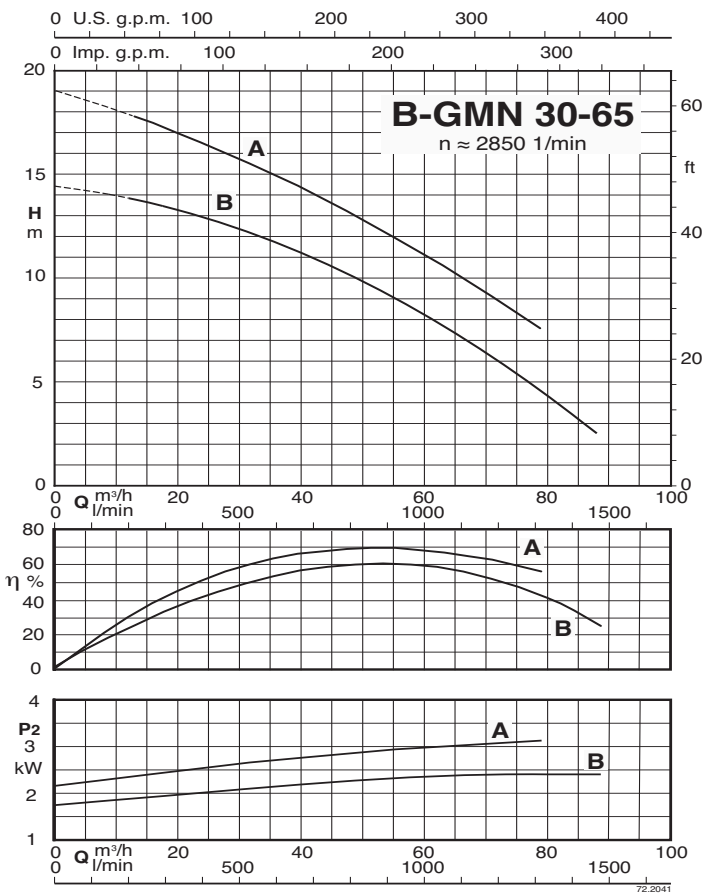

### Габариты и вес

#### B-GMV 50-50

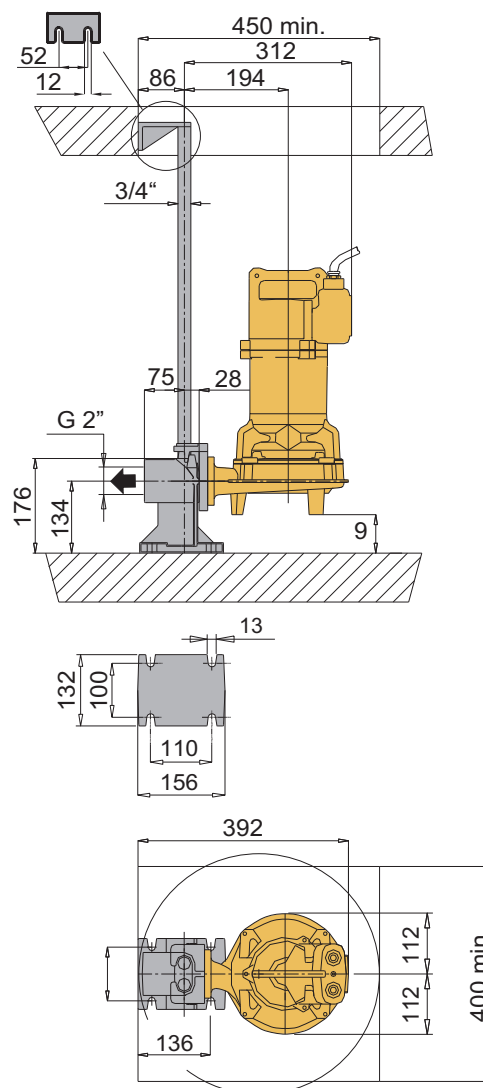
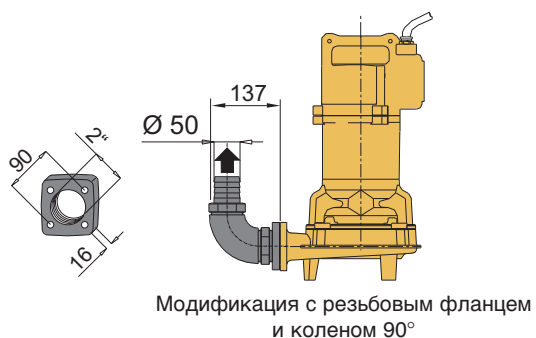
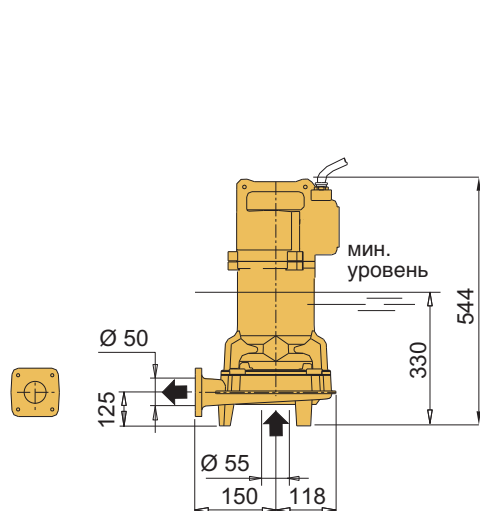

Модификация с соединительным желобом

ТИП	Вес кг
B-GMV 50-50C/A	-
B-GMV 50-50B/B	48
B-GMV 50-50A/B	-

### Габариты и вес

**B-GMV4 50-65**

**B-GMC 40-65**

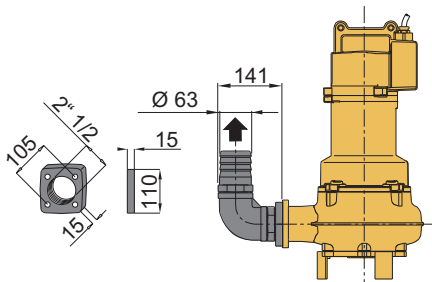
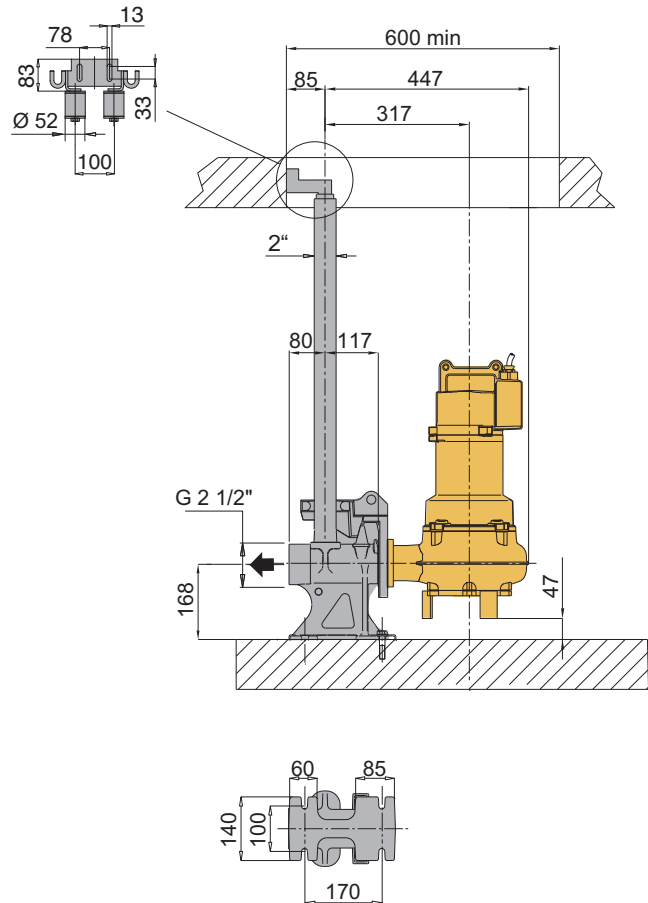
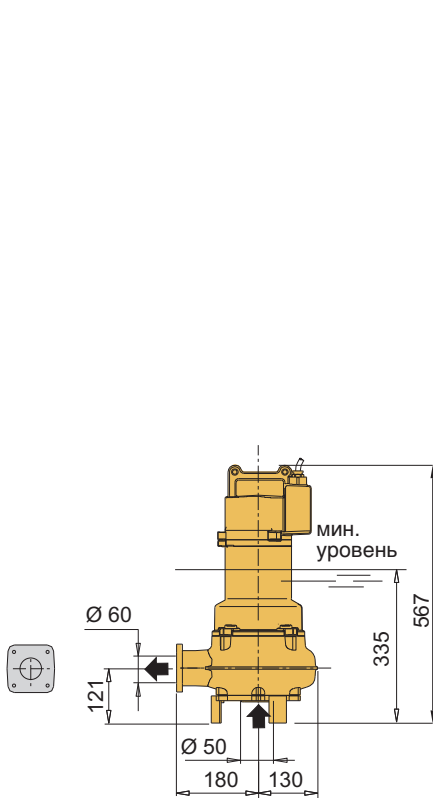

Модификация с резьбовым фланцем и коленом 90°

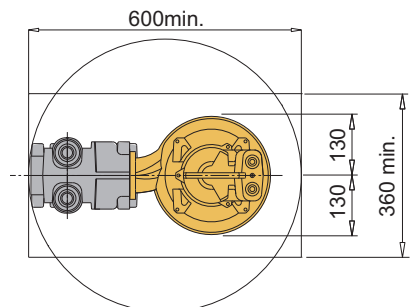

Модификация с соединительным желобом

ТИП	Вес кг
B-GMV4 50-65C/A	48
B-GMV4 50-65B/A	
B-GMV4 50-65A/A	
B-GMC 40-65B/A	50
B-GMC 40-65A/A	

### Габариты и вес

#### B-GMN 30-65

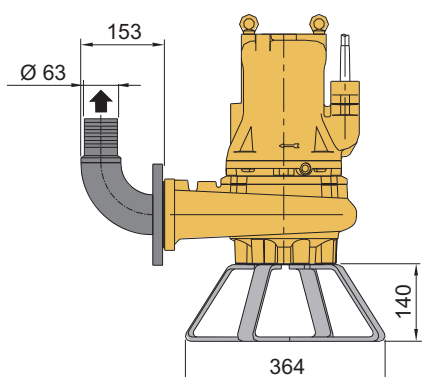
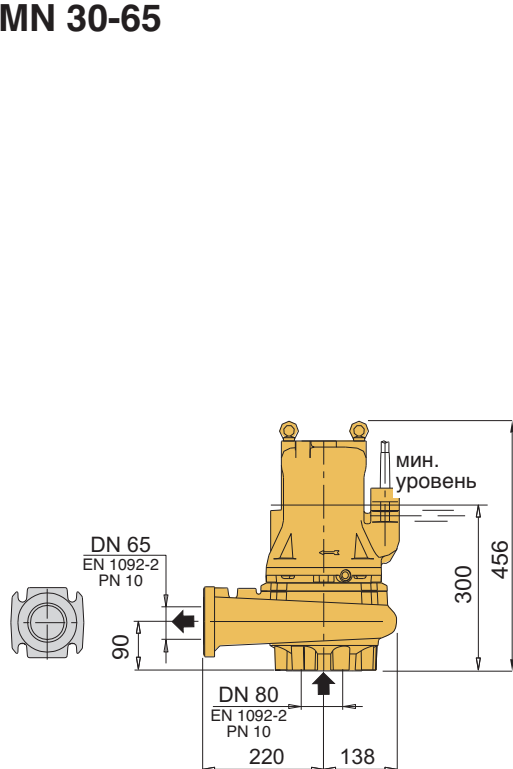

Модификация с резьбовым фланцем и коленом 90°

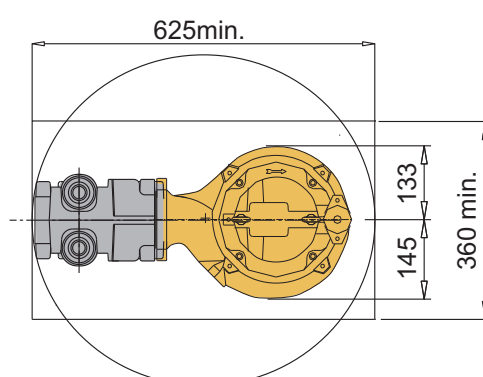
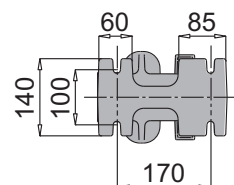
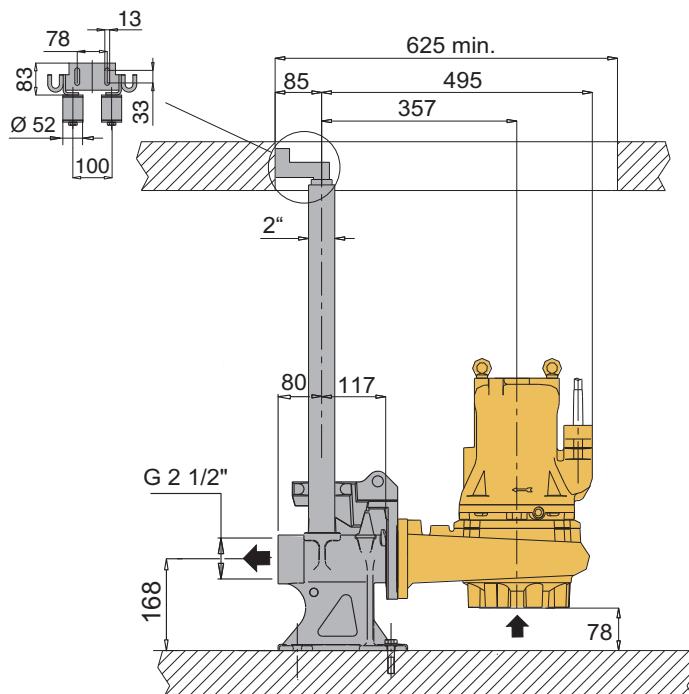

Модификация с соединительным желобом

ТИП	Вес кг
B-GMN 30-65B/A	65
B-GMN 30-65A/A	

### Габариты и вес

**B-GMV4 50-80**  
**B-GMN 30-80**

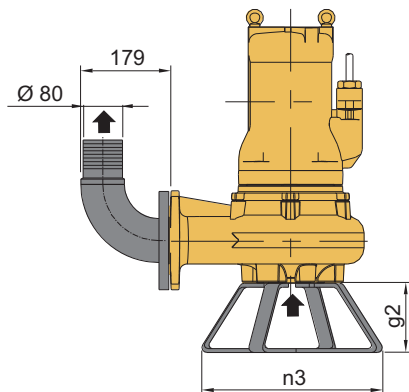
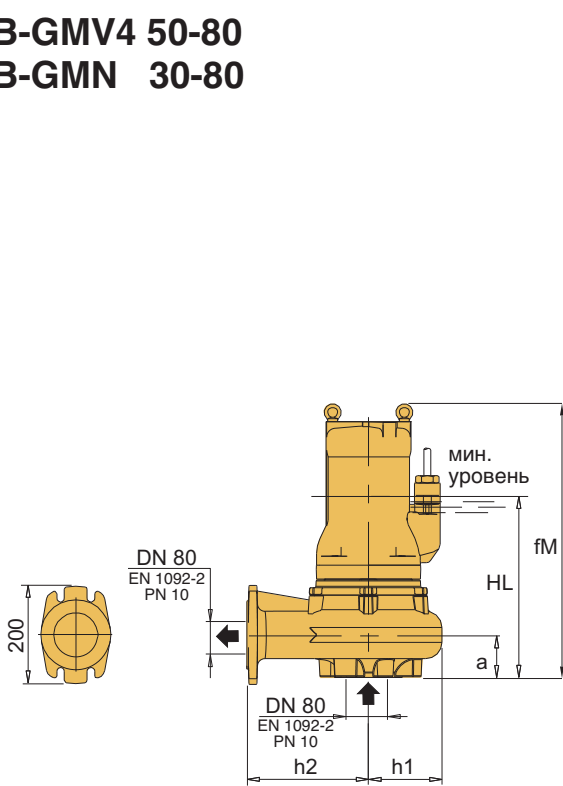

Модификация с резьбовым фланцем и коленом 90°

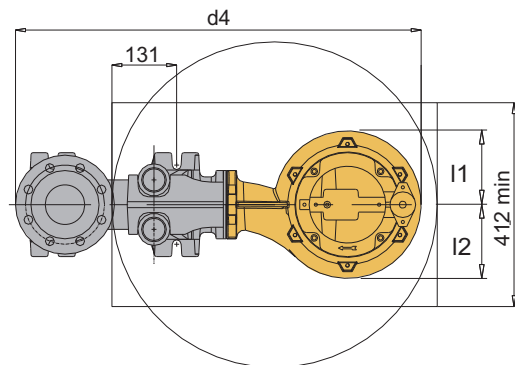
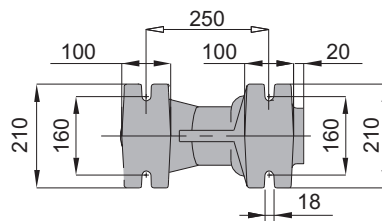
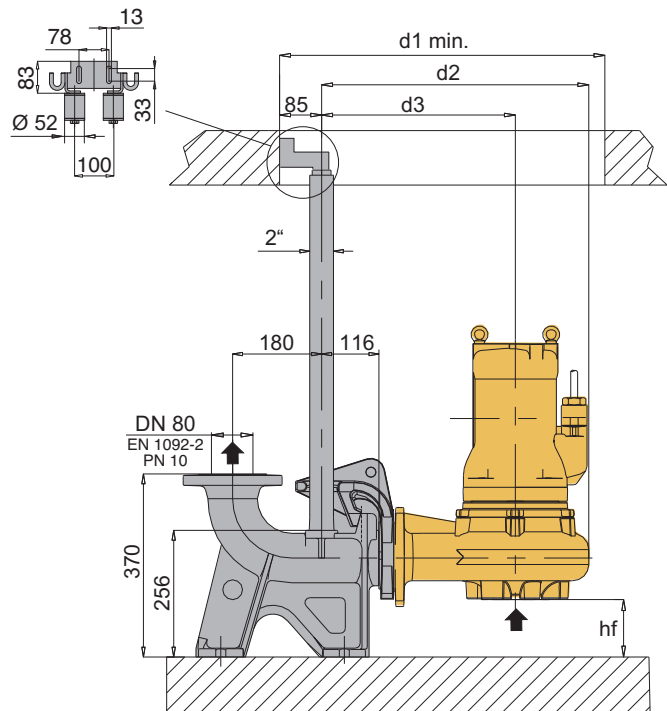

Модификация с соединительным желобом

ТИП	EN 1092-2 PN 10		Габариты мм														Вес кг
	DN1	DN2	fM	HL	hf	a	l1	l2	d1	d2	d3	d4	h1	h2	n3	g2	
B-GMV4 50-80B/A	80	80	519	363	84	116	136	157	658	511	366	791	145	220	370	140	73
B-GMV4 50-80A/A																	
B-GMN 30-80B/A	80	80	515	330	110	90	133	145	700	511	366	791	145	220	370	140	90
B-GMN 30-80A/A																	